

D I V A  
P O U F



SHAF

RECYCLED FURNITURE

by Sp•Bernier.

SHAF  
RECYCLED FURNITURE  
by Sp•Berner.



# IMPORTANTE. A CONSERVAR PARA FUTURAS CONSULTAS. LÉASE ATENTAMENTE.

**Notas y Advertencias: Lea atentamente antes del montaje.**

ES

Cada una de las piezas lleva grabada la letra con la que se le identifica.  
Por favor, montar cada pieza de mobiliario en una superficie plana.  
El mueble sólo se debe limpiar con agua, jabón y un paño suave.  
Los muebles están destinados exclusivamente para uso doméstico.  
Se recomienda una vez montado el mueble, no desmontarlo.

# IMPORTANT. RETAIN FOR FUTURE REFERENCE. READ CAREFULLY.

**Notes and Warnings: Read carefully before assembly.**

EN

Each part is engraved with the letter it identifies with.  
Please assemble each piece of furniture on a flat surface.  
The piece of furniture should only be cleaned using soap, water, and a soft cloth.  
The pieces of furniture are exclusively intended for domestic use.  
It is recommended once the furniture is assembled, do not disassemble.

# IMPORTANTE. DA CONSERVARE COME RIFERIMENTO. LEGGERE ATTENTAMENTE.

**Note e avvertimenti: Leggere attentamente prima dell'assemblaggio.**

IT

Ogni pezzo ha la lettera di identificazione inciso.  
Si prega di assemblare ogni mobile su una superficie piana.  
Il mobile deve essere pulito con sapone, acqua e un panno morbido.  
I mobili sono destinati esclusivamente per uso domestico.  
Si raccomanda che una volta assemblati i mobili, non smontare.

# IMPORTANT. À CONSERVER POUR TOUTE UTILISATION ULTERIEURE. À LIRE ATTENTIVEMENT.

**Notes et avertissements: Lire attentivement avant le montage.**

FR

Chacune des pièces porte une lettre identificatrice gravée.  
S'il vous plaît assembler chaque pièce de mobilier sur une surface plane.  
Le meuble ne doit être nettoyé avec du savon, de l'eau et un chiffon doux.  
Les meubles sont exclusivement destinés à un usage domestique raisonnable.  
Il est recommandé de ne pas démonter le meuble une fois monté.

# IMPORTANTE. GUARDAR PARA FUTURA CONSULTA. LER ATENTAMENTE.

**Notas e avisos: Leia atentamente antes da montagem.**

PT

Cada peça tem gravada a respetiva letra de identificação.  
Montar cada peça de mobiliário sobre uma superfície plana.  
A limpeza deve ser feita com água, sabão e um pano macio.  
O mobiliário é destinado exclusivamente para uso doméstico.  
Recomenda-se que, uma vez montado, não se desmonte o móvel.

# WICHTIG. FÜR SPÄTERE REFERENZZWECKE AUFBEWAHREN. BITTE SORGFÄLTIG LESEN.

**Hinweise und Warnungen: Lesen Sie sorgfältig vor der Montage.**

DE

In alle Teile ist zur Kennzeichnung ein entsprechender Buchstabe eingraviert.  
Möbelstück zur Montage auf ebene Fläche stellen.  
Die Möbelstücke bitte nur mit Wasser, Seife und einem weichen Tuch reinigen.  
Die Möbelstücke sind ausschließlich für den privaten Gebrauch gedacht.  
Nach dem Aufbau des Möbelstückes empfiehlt es sich nicht dieses wieder zu demontieren.

# WAŻNE. ZACHOWAJ DO PÓŹNIEJSZYCH KONSULTACJI. PRZECZYTAJ UWAZNIE.

**Uwagi i zalecenia - przeczytaj uważnie przed przystąpieniem do składania.**

**PL**

Każda z części oznaczona jest literą, która umożliwia jej identyfikację.  
Meble należy składać na płaskiej powierzchni.  
Meble należy czyścić wilgotną, miękką ściereczką z dodatkiem środka myjącego.  
Meble są przeznaczone wyłącznie do użytkowania w domu, z zachowaniem należytej ostrożności.  
Zaleca się unikać rozmontowywania i powtórnego składania mebli.

# IMPORTANT. A SE PĂSTRA PENTRU VIITOARE CONSULTARI. A SE CITI CU ATENȚIE.

**Note și avertizări: Citiți cu atenție instrucțiunile înainte de asamblare.**

**RO**

Fiecare parte componentă are atașată o literă pentru identificare.  
Vă rugăm să asamblați fiecare componentă pe o suprafață plană.  
Mobilierul trebuie curățat numai cu apă, săpun și o cârpă moale.  
Mobilierul este destinat exclusiv uzului casnic.  
Se recomandă ca după montarea mobilei aceasta să nu mai fie demontată.

# ВАЖНО. СОХРАНИТЕ ДЛЯ ПОСЛЕДУЮЩЕГО ИСПОЛЬЗОВАНИЯ. ПРОЧТИТЕ ВНИМАТЕЛЬНО.

**Примечания и предупреждения: Читать внимательно перед сборкой.**

**RU**

На каждой части выгравирована идентификационная литера.  
Пожалуйста, установите каждую часть мебели на плоскую поверхность.  
Мебель можно мыть только водой, мылом и мягкой тканью.  
Мебель предназначена только для разумного домашнего использования.  
После сборки мебели разбирать ее не рекомендуется.

# ÖNEMLİ. GELECEKTEKİ REVİZYONLAR İÇİN SAKLAYINIZ. LÜTFEN DİKKATLİCE OKUYUNUZ.

**Notlar ve uyarılar: Montaj işleminden önce dikkatlice okuyun.**

**TR**

Her parçanın üzerinde onu tanımlayan harf kazınmış durumdadır.  
Lütfen her bir mobilya parçasının montajını düz bir zemin üzerinde yapınız.  
Mobilya parçaları sadece su, sabun ve yumuşak bir parça bezle temizlenmelidir.  
Mobilya parçaları sadece makul ev içi kullanım için üretilmiştir.  
Mobilyaların montajı bir kere tamamlandıktan sonra bir daha demonte edilmemeleri önerilir.

# BELANGRIJK. BEWAREN VOOR TOEKOMSTIGE RAADPLEGING. AANDACHTIG LEZEN.

**Aanwijzingen en waarschuwingen: aandachtig lezen voor de montage.**

**NL**

Elk stuk is voorzien van een kenmerkende letter.  
Monteer elk meubelstuk op een effen oppervlak.  
Het meubel mag enkel worden gereinigd met water, zeep en een zachte doek.  
De meubels zijn uitsluitend bestemd voor huishoudelijk gebruik.  
Het wordt aanbevolen als het meubel eenmaal is gemonteerd, niet uit elkaar halen.

# LÄS BRUKSANVISNINGEN NOGA. SPARA DESSA ANVISNINGAR FÖR FRAMTIDA BRUK.

**Observera: Läs monteringsanvisningarna noggrant.**

**SV**

Varje del är markerad med en bokstav.  
Montera varje del av möblerna på en plan yta.  
Möbeln får endast rengöras med vatten, mildt rengöringsmedel och en mjuk trasa.  
Möblerna är endast avsedda för hushållsbruk.  
Det rekommenderas när möblerna är monterade, demontera inte.

# POZORNĚ SI PŘEČTĚTE TENTO NÁVOD K POUŽITÍ. VŠECHNY POKYNY USCHOVEJTE PRO BUDOUCÍ POTŘEBU.

**Poznámky a upozornění: pokyny si pozorně přečtěte před montáží.**

**CS**

Na každém dílu je vyryté písmeno, které ho identifikuje.  
Jednotlivé díly nábytku montujte na rovném povrchu.  
Nábytek myjte pouze vodou, mýdlem a jemným hadříkem.  
Tento nábytek je určen pouze k domácímu použití.  
Doporučuje se, jakmile je nábytek sestaven, nerozkládat.

# DÔLEŽITÉ. ODLOŽTE PRE BUDÚCE POUŽITIE. POZORNE PREČÍTAJTE.

**Poznámky a upozornenia: pred montážou si ich pozorne prečítajte.**

**SK**

Na každej súčiastke je vytlačené identifikačné písmeno.  
Každý kus nábytku montujte na rovnej ploche.  
Nábytok sa má čistiť len mydlovou vodou a mäkkou handrou.  
Nábytok je určený len pre použitie v domácnosti.  
Odporúča sa, aby hneď po montáži nábytku nedošlo k jeho demontáži.

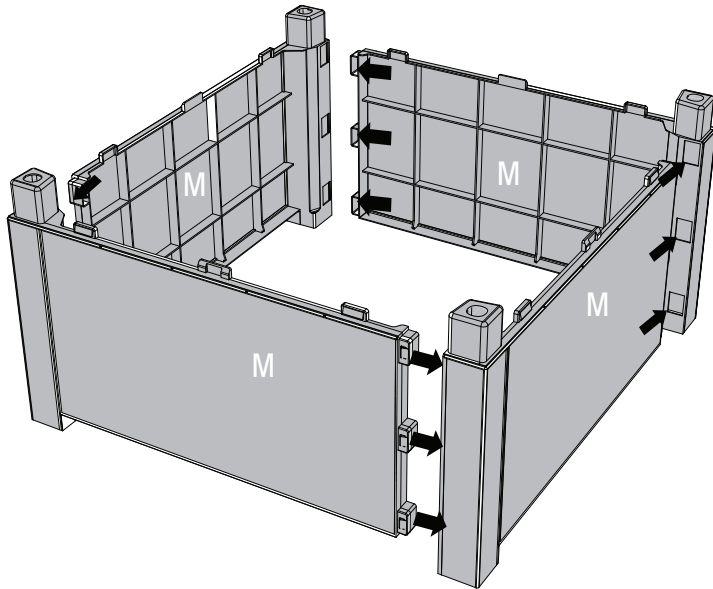
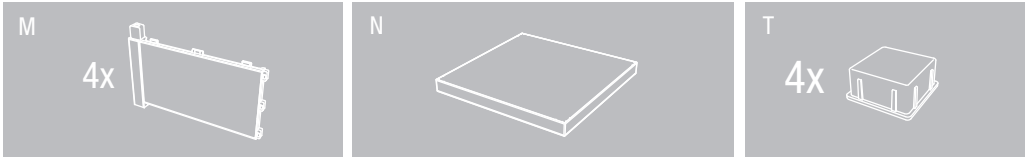

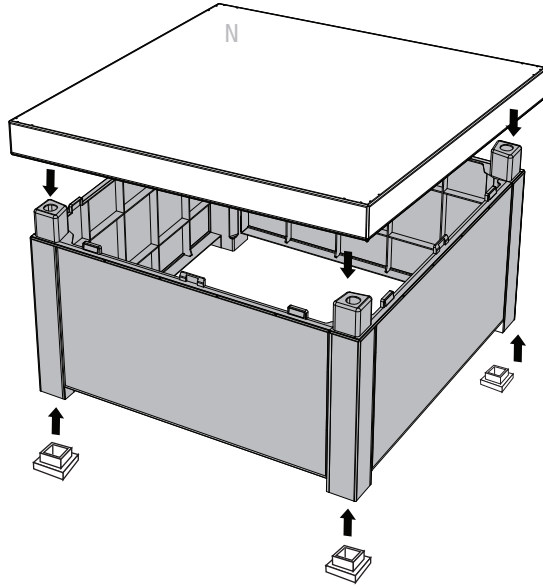

# DIVA POUF

## SHAF

RECYCLED FURNITURE

by Sp·Berner.



**Sp-Berner Plastic Group SL**

B-96480454

Camino de la Lloma, 35

46960, Valencia, Spain

[www.sp-berner.com](http://www.sp-berner.com)

FABRICADO EN ESPAÑA  
MADE IN SPAIN  
FABBRICATO IN SPAGNA  
FABRIQUÉ EN ESPAGNE  
FABRICADO NA ESPANHA  
HERGESTELLT IN SPANIEN  
WYPRODUKOWANO W HISZPANII  
FABRICAT IN SPANIA

ИЗГОТОВЛЕНО В ИСПАНИИ  
ISPANYA'DA ÜRETİLMİŞTİR  
GEFABRICEERD IN SPANJE  
TILLVERKADE I SPANIEN  
VYROBENO VE ŠPANĚLSKU  
VYROBENÉ V ŠPANIELSKU

صنع في اسبانيا

תוצרת ספרד